

5cm



®

®

18 21

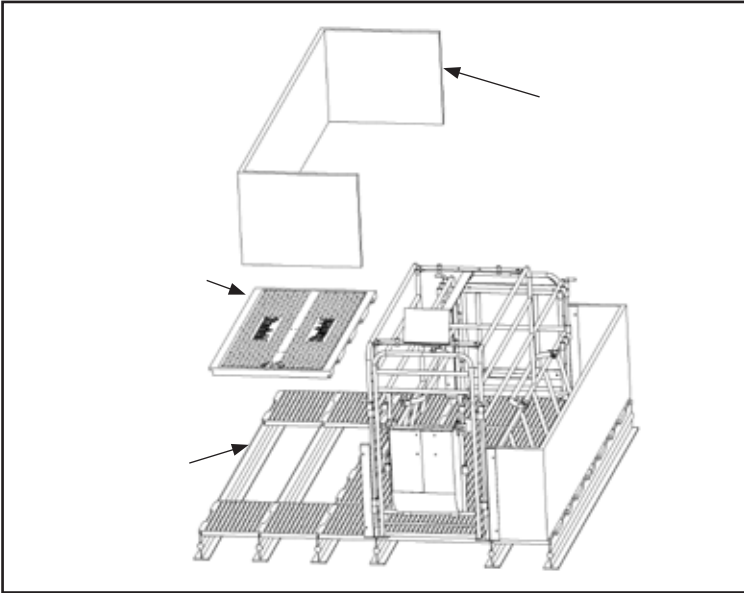

A
B
C



 OSBORNE®

Cut Here

E-mail *

E-mail

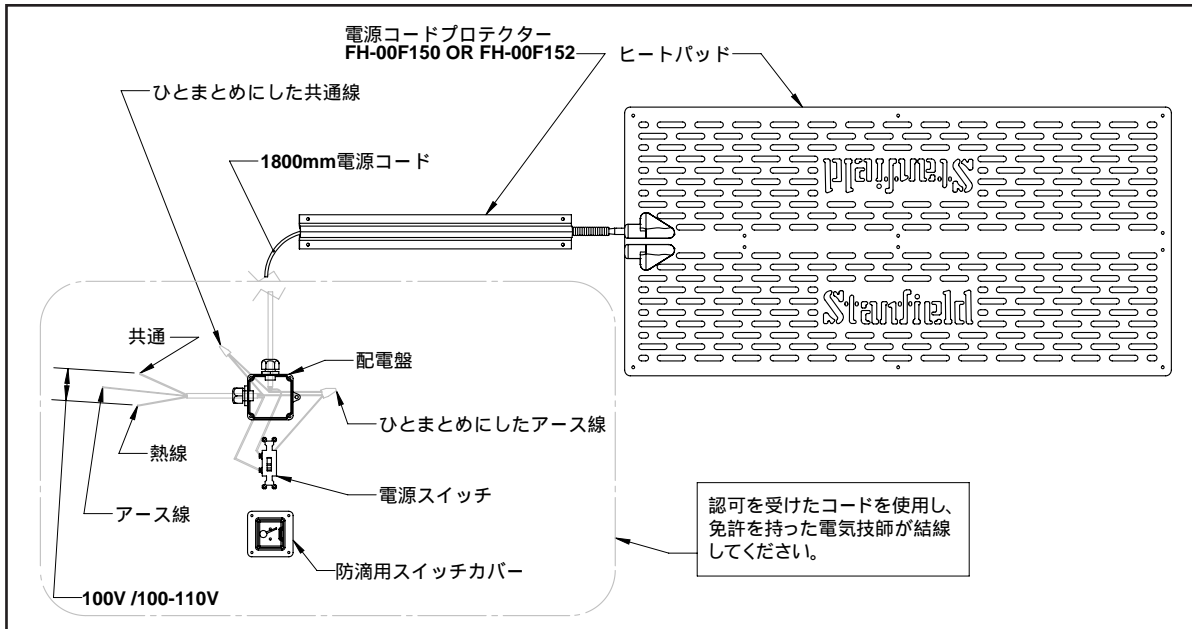

RJS1B3	31 x 92
RJS1B4	31 x 122
RJS1B5	31 x 153
RJS2B3	61 x 92
RJS2B4	61 x 122
RJS2B5	61 x 153
RJS120	64 x 99
RJS203	61 x 92
RJS303	92 x 92
RJS304	92 x 122
RJS1824	46 x 61

100V 100-110V

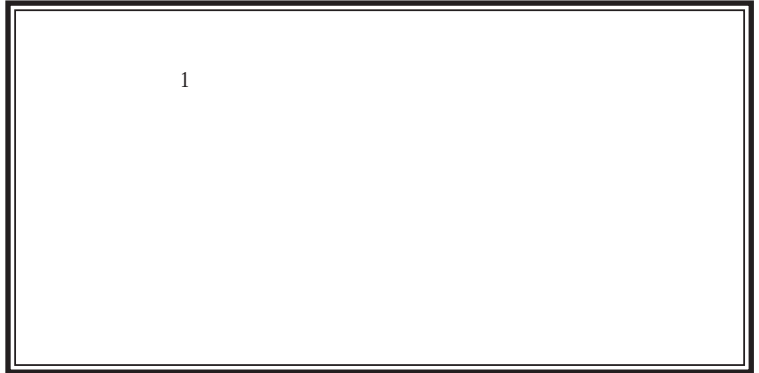

Osborne Stanfield Heat Pads are tested and certified to meet or exceed UL, CSA, CE, IEC, and PSE standards for safe construction and operation.

Osborne Industries, Inc. · Box 388 · Osborne, KS 67473 · USA
Printed in the USA · RLX-0556

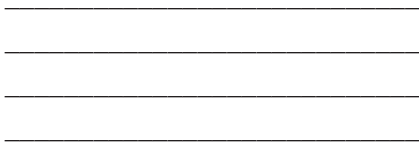

BOX 388
Osborne, KS 67473
USA

